

Drehmomentsensor Typ RCL2112 mit Kupplung Typ 966 (Klemmnabenausführung)
torque sensor Typ RCL2112 with coupling type 966 (clamping hub)

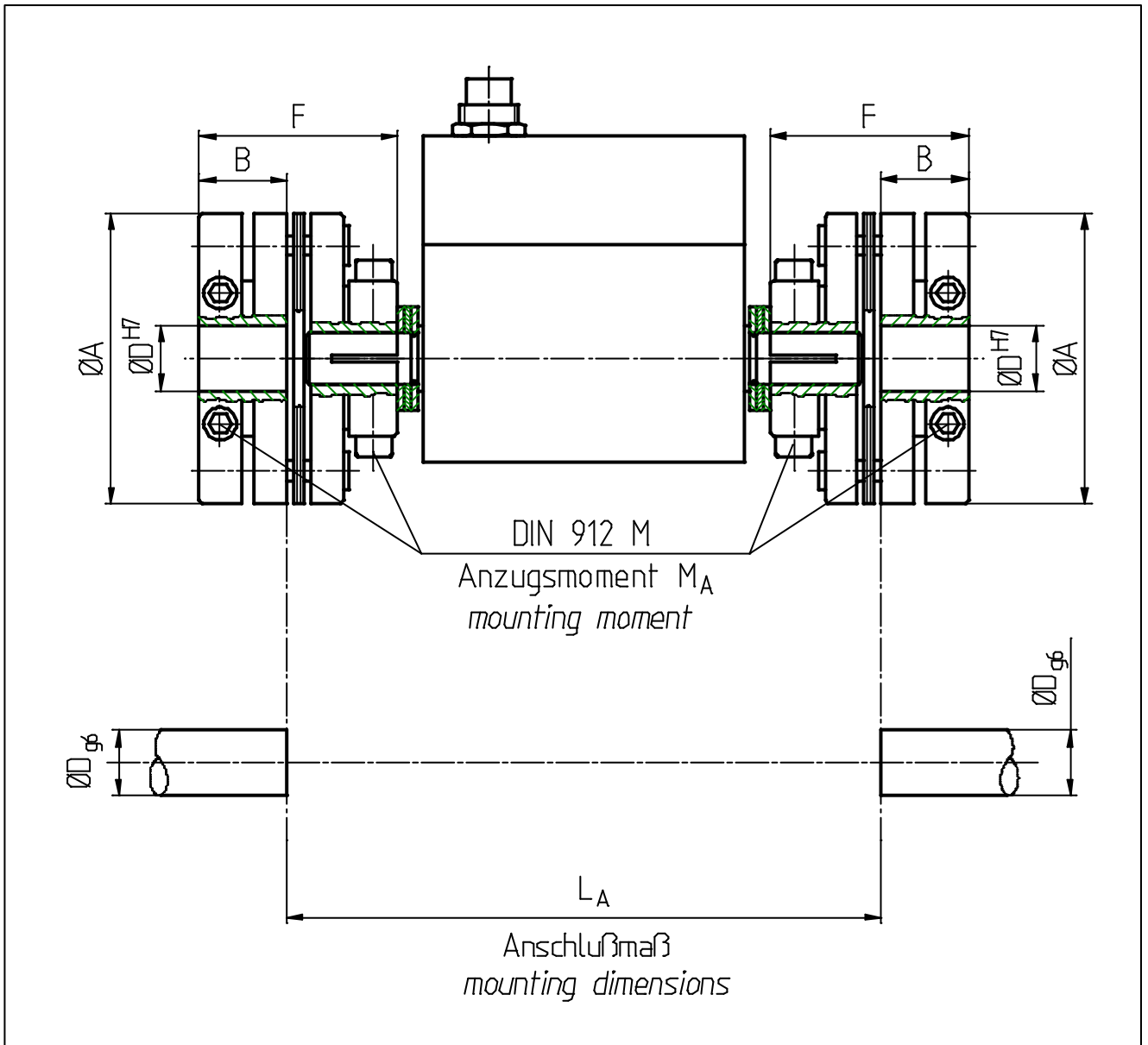

Meßbereich nominal torque [Nm]	Typ 966; Größe type 966; size	max. Drehzahl max. speed [U/min]	Abmessungen dimensions [mm]						MA [Nm]
			A	B	D	F	LA	M	
0,03 / 0,05	18	12000	19,1	7	3..7	15,6	68,2	2	0,4
0,1 / 0,2	25	12000	25,4	9	3...10	20,2	89,4	2,5	0,8
0,5 / 1	37	15000	35,8	13,2	4...14	29,1	88,8	3	1,4
2 / 5	50	15000	44,5	13,4	8...18	30,4	91	4	3,1
10 / 15	62	15000	57,4	16,1	10...24	36,6	92	5	6,1
20	62	15000	57,4	16,1	18...24	36,6	120,5	5	6,1
30	75	15000	64	18	18...28	41	121,5	6	10,4

Bei Bestellung bitte immer den gewünschten $\varnothing D$ angeben !